

# ホーク・溶接用アンカー BWタイプ

スリーブ打込み式

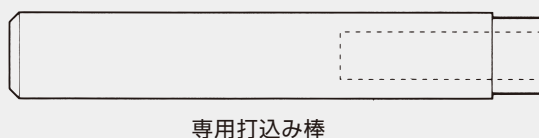

サッシ等の外枠を溶接接合して取付ける際に便利な製品です。  
 外観および機構はホーク・アンカーボルト（スリーブ打込み式）と類似しており施工手順等も同じです。

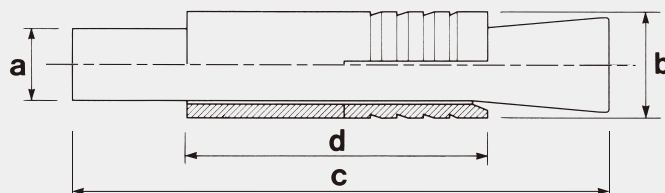
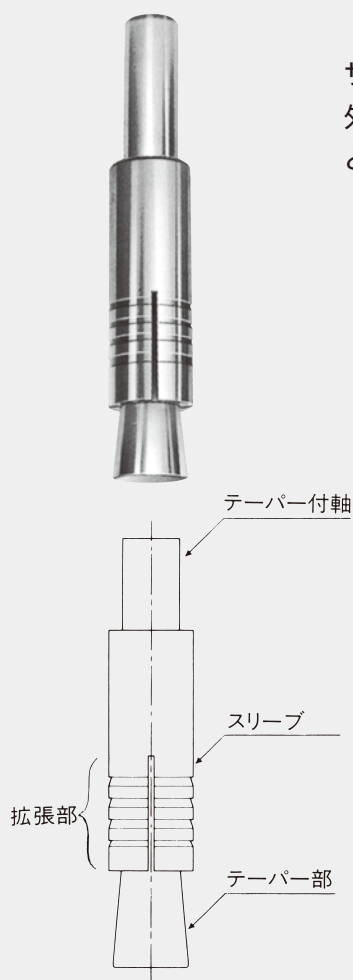

専用打込み棒

## 表面処理なし

### ■ 寸法及び強度

●母材コンクリート設計基準強度=18N/mm<sup>2</sup>

品番	軸径 (mm) a	外径 (mm) b	全長 (mm) c	スリーブ長さ (mm) d	ドリル径 (mm)	コンクリート部 穿孔深さ (mm)	専用 打込み棒 (品番)	使用手 ハンマー (kg)	※1最大強度		※2長期許容強度		質量/1本 (g)	梱包単位(本)	
									引張(KN)	せん断(KN)	引張(KN)	せん断(KN)		小箱	大箱
BW1070	9.5	13.8	70	40	14.5	45	SB-10	1.3	18.6	24.0	2.22	5.29	61.0	50	300
BW10150			150				SB-10L							106.0	—

※1 最大強度は、社内試験結果の平均値です。試験成績書の数値とかならずしも合致しないことがあります。

※2 長期許容強度は、各種合成構造設計指針・同解説（日本建築学会）の計算式により算定した値です。（設置条件により低減する場合があります）

### ■ 施工手順

